

Kaltech

Yuragi 潤水 プルミエール
美容加湿器

取扱説明書 KL-H01

BEAUTY HUMIDIFIER PREMIERE



カルテックオンラインサイトで、取扱説明書の最新版を掲載しています。
左のQRコードからKL-H01商品ページをご覧ください。

日本国内専用

日本国外では使用できません。
国外でご使用の場合は、保証や修理はできませんのでご了承ください。

保証書付

この取扱説明書には、保証書が添付されています。
添付されている保証書には、必ず「お買い上げ年月日・お買い上げ販売店名」等、
所定項目の記入をお確かめのうえ、大切に保管してください。

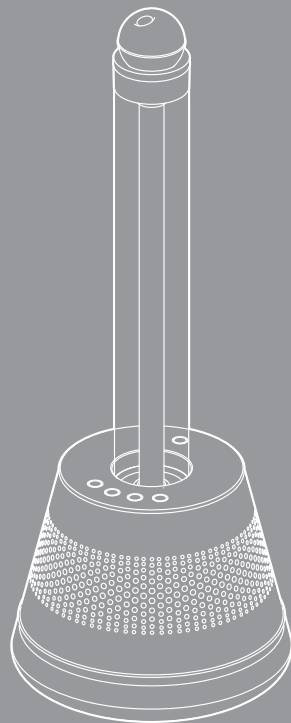

目次

はじめに	2	エラー表示	26
各部のなまえ	5	安全機能について	26
本体の組み立て	7	こまったときは	27
設置場所について	10	安全上の注意	29
使い方	11	仕様	33
スマートバーに水を入れる	15	保証とアフターサービス	35
スマートヘッドについて	16	保証書	37
美容モード	17		
お手入れのしかた	20		

このたびは、カルテック製品をお買い上げいただき、まことにありがとうございます。
正しく安全にお使いいただくために、ご使用前に本取扱説明書を必ずお読みください。
お読みになった後は、いつでも確認できる場所に必ず保管してください。



はじめに

カルテックが世界に誇る、光触媒テクノロジー搭載の美容加湿器「Yuragi 潤水 プルミエール」。類まれな機能性に、空間そのものを美しく彩る洗練されたデザイン。加湿器の概念を超える唯一無二のこだわりが、すみずみまで溢れています。

革新的3つのテクノロジー

- 1 専用カートリッジは、水道水に含まれる残留塩素（カルキ）などを取り除く特殊設計。トレー内や加湿フィルターに白い結晶等が発生しにくく、お手入れも簡単です。また、肌負担を掛けないといわれている弱酸性に保つことができます。
- 2 専用カートリッジを通過した水は、“光触媒プレート”によって、純度の高い状態をキープします。
- 3 光触媒による純度の高い水は、上部のスマートヘッドからきめ細かいミストとなり噴霧されます。スマートバーを取り外し、専用のビューティアタッチメントを取り付けると、美容加湿器に。ビューティアタッチメントは、肌に直接、みずみずしい潤いやシズル感を感じられるよう、独自に設計したものです。スマートヘッドとは異なる内部構造とミスト調節機能を備えています。

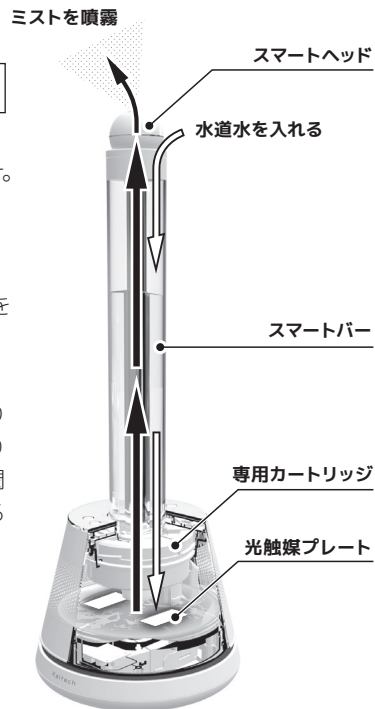

本製品は、室内の空間を加湿する「加湿モード」と肌にミストを噴霧する「美容モード」2つの用途でご使用いただけます。光触媒で浄化された弱酸性で軟水の水を噴霧し、お肌に自然なうるおいを与えます。水の浄化に必要な光触媒の光源（可視光）が、灯りのように周囲をやさしく照らしリラックスした空間を演出します。



加湿モード



美容モード



お手入れや長期間使用しない場合を除き、常に電源を切らずにご使用ください。
本製品の電源を切ると、光触媒が機能しないため、菌の発生を抑制できません。

「光触媒」とは？

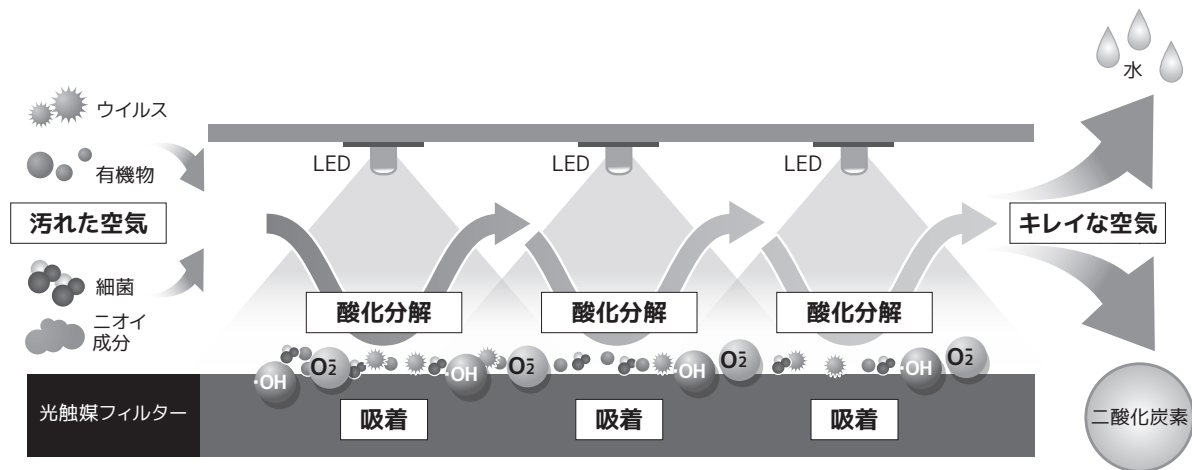

上図は、光触媒による空気をキレイにするメカニズムです。酸化チタンをコーティングした光触媒フィルターに可視光LEDを照射すると化学反応が発生、フィルターに付着したウイルスや菌、ニオイの成分を分解※1。キレイな空気となって排出されます。カルテックでは、この原理を応用し、「水」に含まれる雑菌類が分解されることを実証。光触媒によって、純度の高い「水」を精製することに成功しました。

※1 すべてのウイルスや菌、ニオイについて対応したものではありません。

各部のなまえ

セット内容

プレミアムタッチカバー
×1



オペレーションパネル
×1



※枠内の部品は本体ユニットに
組み込まれた状態で梱包され
ています。

本体ユニット ×1



上向き
スマートヘッド ×1



スマートバー ×1



ビューティアタッチメント
×1



斜めスマートヘッド
×1



2方向スマートヘッド
×1



※ビューティアタッチメントとスマートヘッドは
専用ポーチに梱包されています。

専用ポーチ×4個

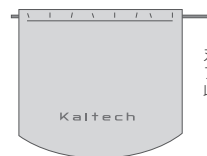

丸底のポーチは
アタッチメント/ヘッド2種の
収納ポーチとしてご使用ください。

専用ACアダプター×1

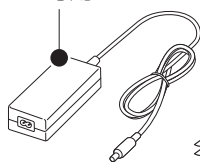

専用カートリッジ
×1

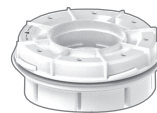

取扱説明書(本書)
×1



専用電源コード ×1

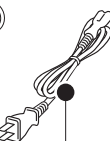

本体外部



本体内部



本体の組み立て

専用カートリッジを取り付ける

1. 本体ユニットからプレミアムタッチカバーとオペレーションパネルを取りはずす



2. 専用カートリッジを袋から取り出して本体に取り付ける

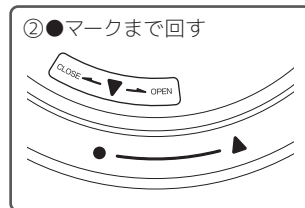
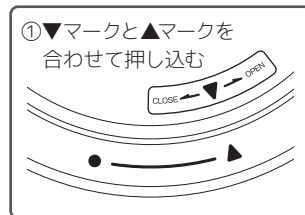

⚠ マークが合っているか確認してください。

3. オペレーションパネルを取り付ける
磁石の力で固定されます。

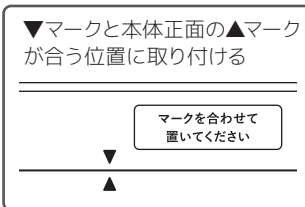

⚠ 隙間なく固定されているか確認してください。

給水する

4. スマートバーを 本体ユニットに 差し込む

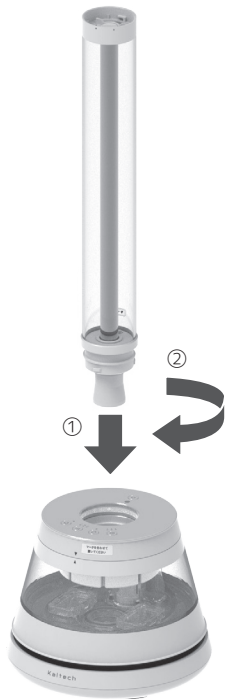

①スマートバー下部の▼マークを
オペレーションパネル電源
ボタン側の | マークと合せて
差し込む

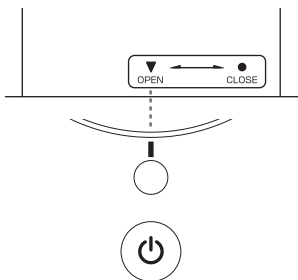

②オペレーションパネルの
| マークと●マークが
合う位置までスマートバーを
しっかりと回して固定する

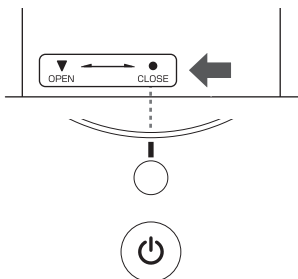

5. スマートバーに給水する

水がこぼれないように注意してください。



- ・ 給水口以外から水を入れない。
- ・ 必ず水道水をご使用ください。精製水、蒸留水、浄水器の水、アルカリイオン水、ミネラルウォーター、井戸水、汚れた水、40℃以上の温水では十分な効果を得られない場合があります。

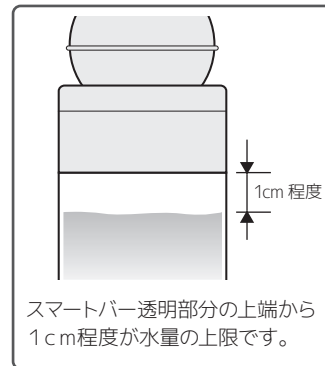
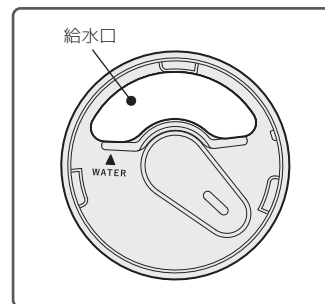

組み立てる

6. スマートヘッドを差し込む

スマートヘッドは3種類の付け替えが可能です。
スマートヘッド3種類の詳細については
⇒P.16「スマートヘッドについて」をご参照ください。

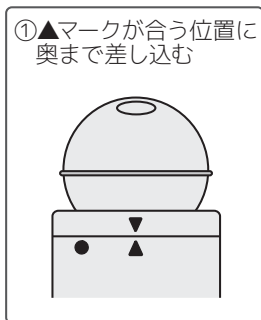
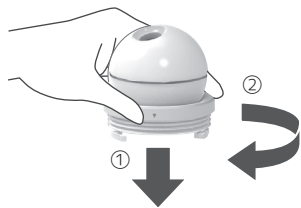

7. プレミアムタッチカバーを取り付ける

プレミアムタッチカバーのロゴ(Première)と本体正面の
ロゴ(Kaltech)が同じ向きになるように、オペレーション
パネルの上から被せて取り付けてください。



8. 専用ACアダプターと専用電源コードを接続する

- ①専用ACアダプターを本体に接続する。
- ②専用ACアダプターと専用電源コードを接続する。
- ③電源プラグをコンセントに差し込む。

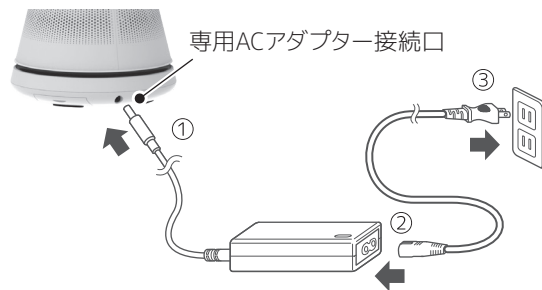

設置場所について

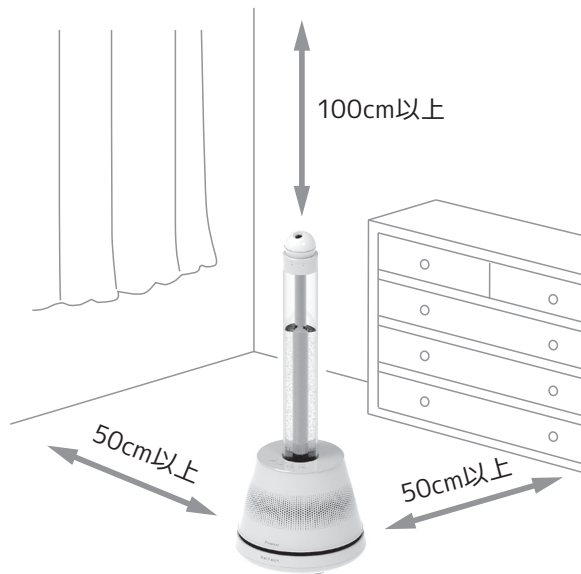

加湿モードで使用する場合は上図のように壁や家具等から適切な距離を空けて設置する。また、吹出口上部は100cm以上上方にスペースを空ける。本製品の性能が正しく発揮されない恐れや、結露などによるカビや汚れの原因になります。



傾斜のある場所や凹凸のある場所には設置しない。本製品が傾いた状態では、本製品の性能が正しく発揮されない恐れや、転倒、落下の原因になります。その他の設置してはいけない場所については⇒P.31「注意」をご参照ください。

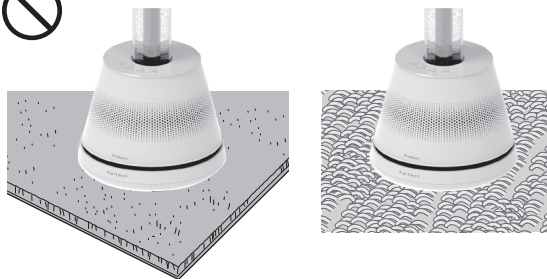

毛足の長いじゅうたんや布団の上、不安定な台の上などには設置しない。安定した水平な場所に設置しないと、転倒、落下の原因になります。

使い方

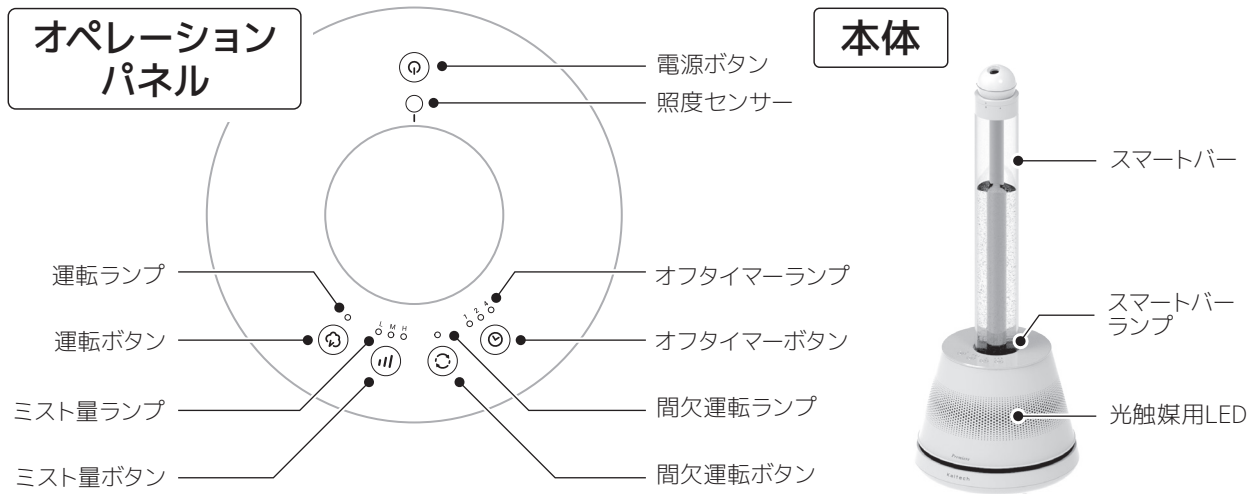

電源を入れる

スマートバーに水が充分あることを確認してから電源ボタンを押してください。

光触媒用LEDが青色に点灯し、電源が入ります。

運転ランプが橙色に点滅し、約2分間の噴霧準備になります。準備が完了すると運転ランプが消灯します。

※はじめて運転するときや長期間使用しなかった後に運転する場合、スマートバーランプも橙色に点滅します。

電源を切る

電源ON時に電源ボタンを長押しすると、電源がOFFになります。



お手入れや長期間使用しない場合を除き、加湿器を使用するシーズン中は、常に電源を切らずにご使用ください。本製品の電源を切ると、光触媒機能も切れるため、菌の発生を抑制できません。

運転を開始する



運転ボタンを押すと、加湿運転を開始します。

- ・ 運転ランプは青色に点灯します。⇒P.14「各種ランプ表示について」
- ・ 加湿運転中に運転ボタンを押すと、加湿運転がオフになります。

ミスト量の調節



ミスト量ボタンを押すと、ミスト量を調整します。

- ・ 「弱」「中」「強」の3段階で調整できます。
- ・ ミスト量ランプはミスト量ボタンを押すごとに切り換わります。
- ・ 美容モードで使用中はミスト量を調整できません。

ミスト量ランプの表示

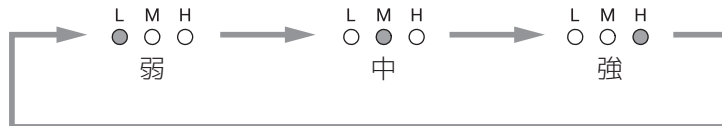

間欠運転をする



間欠運転ボタンを押すと、加湿運転中に5秒噴霧する/15秒噴霧しない動作を繰り返しておこないます。

- ・ 加湿しすぎを防ぎ、ほどよい湿度をキープできます。
- ・ 睡眠時など長時間の加湿運転をおこなう際にご利用ください。
- ・ 間欠運転動作中は、間欠運転ランプが点灯します。
- ・ 間欠運転動作中に間欠運転ボタンを押すと、間欠運転を解除します。
- ・ 美容モードで使用中は、間欠運転を利用できません。

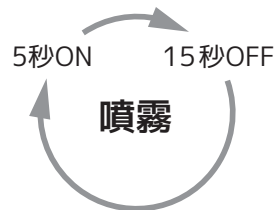

オフタイマーを設定する



オフタイマーボタンを押すと、加湿運転を終了する時間を設定できます。（オフタイマー設定）

- ・ 「1時間」「2時間」「4時間」の3段階で設定できます。
- ・ 睡眠時などの加湿運転をおこなう際にご利用ください。
- ・ 水位が少ないと、オフタイマーで設定した時間の前に運転が停止する場合があります。
- ・ オフタイマーで設定した時間の前に水切れになると、運転が停止します。
- ・ 美容モード使用中に、オフタイマーは利用できません。

オフタイマーランプの表示

オフタイマー設定後、時間の経過で切り換わります。オフタイマーボタンを押すごとに切り換わります。



各種ランプ表示について

本体ユニットのスマートバーランプと運転ランプは点灯/点滅します。点灯/点滅については、以下をご覧ください。

表示内容	運転ランプ	スマートバーランプ	光触媒用LED
電源 OFF 時	○ 消灯	○ 消灯	消灯
電源 ON 時 (噴霧していない)	○ 消灯	○ 消灯	青色に点灯
電源 ON 時 (噴霧中)	● 青色に点灯	● 青色に点灯	青色に点灯
水切れ ※1	☀ 橙色にゆっくり点滅	☀ 橙色にゆっくり点滅	青色に点灯
運転予約開始 ※2	☀ 青色に点滅	☀ 青色に点滅	青色に点灯
カートリッジ交換のお知らせ ※3	☀ 白色に点滅	☀ 白色に点滅	青色に点灯
エラー表示	● 赤色に点灯	☀ 赤色にゆっくり点滅	消灯

※1 はじめて運転するときや長期間使用しなかった後に運転する場合、スマートバーランプも橙色に点滅します。

※2 水切れ時、橙色にゆっくり点滅している時に運転ボタンを押すと運転予約を開始し、水の浄化が終わり次第自動的に噴霧します。

※3 運転ボタンを長押しすると、「カートリッジ交換のお知らせ」をリセットします。⇒P.23「専用カートリッジの交換時期」

照度センサーについて

周囲が暗くなるとスマートバーランプの光量を抑えます。

スマートバーランプを消す

オフタイマーボタンを長押しすると、スマートバーランプが消灯します。

再度長押しすると、点灯します。

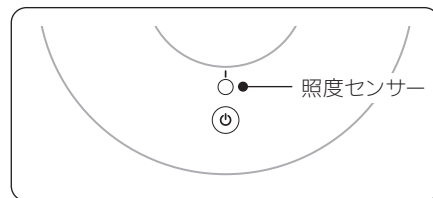

給水のめやす

- ・ 睡眠時など長時間の加湿運転、オフタイマー設定で運転する場合は、事前に十分に給水をおこなってください。
- ・ 加湿運転中に本体ユニット内の水がなくなると、運転ランプとスマートバーランプが橙色に点滅してお知らせします。給水方法は⇒P.15「スマートバーに水を入れる」をご参照ください。

スマートバーに水を入れる

! 本製品で使用する専用カートリッジは、水道水の残留塩素(カルキ)などの不純物を除去します。必ず水道水をご使用ください。

精製水、蒸留水、浄水器の水、アルカリイオン水、ミネラルウォーター、井戸水、汚れた水、40℃以上の温水では十分な効果を得られない場合があります。

1. スマートヘッドを取り外す

スマートヘッド内部に水分がたまっている場合があります。タオル等をご準備ください。

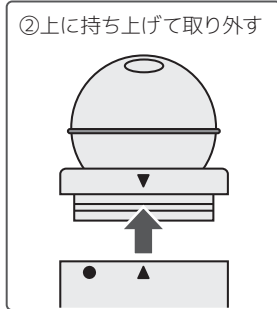
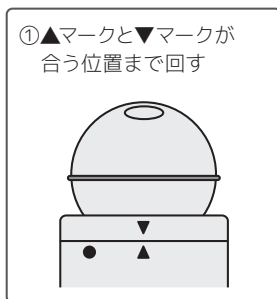
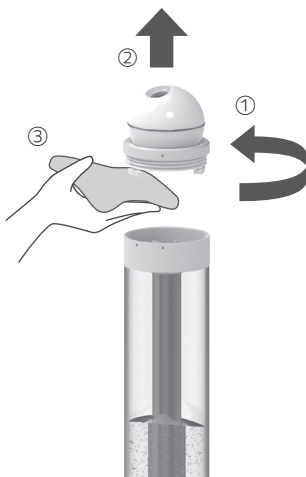

③タオル等で水気を取る

2. スマートバーに給水する

水がこぼれないように注意してください。



水量の上限については⇒P.8
「5. スマートバーに給水する」をご参照ください。



- ・ 給水口以外から絶対に水を入れない。
- ・ 加湿運転中には給水しない。

3. スマートヘッドを取り付ける

⇒P.9「6. スマートヘッドを差し込む」をご参照ください

4. 電源を入れ、運転ボタンを押して噴霧を開始する

スマートバーから本体に給水が行われます。



スマートヘッドについて

加湿運転中、スマートヘッドからミストが噴霧されます。

スマートヘッドは水平方向に回転し、噴霧の向きを調整できます。

スマートヘッドは、3種類付属しています。環境や使用状況に応じて取り替えてご使用ください。

- ・ スマートヘッドを取り替える場合は、加湿運転を止めて取り替えてください。故障の原因となります。
- ・ 取り替え時はタオル等で水がこぼれないように拭きながらおこなってください。

	上向き方向	斜め方向	2方向
スマートヘッドの種類			
使用範囲	上向き方向への噴霧。 上面に向けて加湿します。	斜め方向への噴霧。 前面から低い位置に向けて 加湿します。	2方向への噴霧。 広範囲に加湿します。

スマートヘッドの付け方は⇒P.9「6.スマートヘッドを差し込む」をご参照ください。

スマートヘッドの外し方は⇒P.15「1.スマートヘッドを取り外す」をご参照ください。

美容モード



- ・ ビューティアタッチメントを取り付けた後は給水ができないため、事前に給水をしてください。
⇒P.15「スマートバーに水を入れる」
- ・ ビューティアタッチメントを持ち運ぶときは、落とさないように注意してください。
- ・ 美容モードで水を補充する場合、ビューティアタッチメントを取り外し、必ず本体ユニットにスマートバーを取り付けてスマートバーの給水口から水を入れてください。 直接本体ユニットに水を入れると、光触媒による水浄化の効果を得られません。

1. スマートヘッドを取り外す

スマートヘッド内部に水分がたまっている場合があります。タオル等をご準備ください。

⇒P.15「1.スマートヘッドを取り外す」をご参照ください。

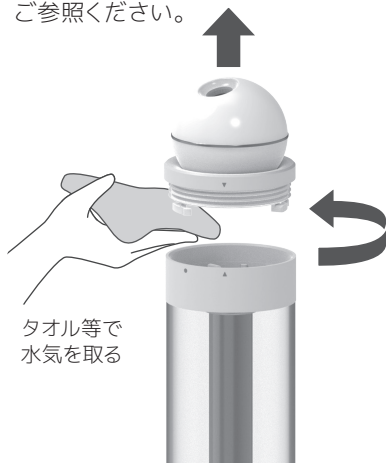

2. スマートバーを取り外す

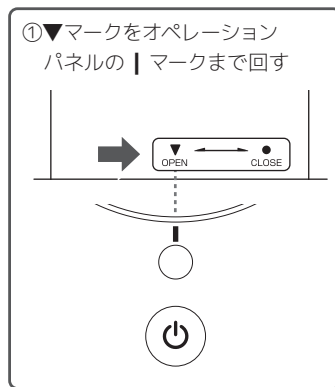
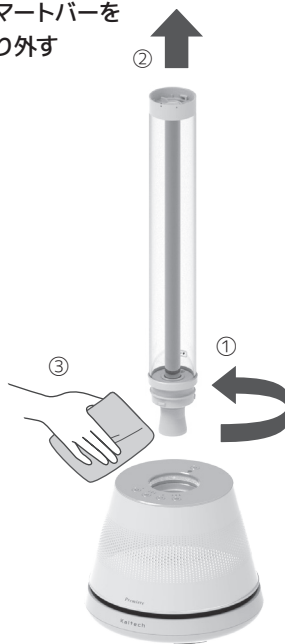

②スマートバーを引き上げる。
スマートバー内部の水を捨て、
安定な場所に保管する。

③タオル等で水気を取る

3. 机など水平で硬い場所に置く



下記の場所では使わない。

- ・ 幼児の手の届く場所
- ・ 不安定な場所
- ・ 顔より高い場所



4. ビューティアタッチメントを取り付ける



ビューティアタッチメントの▲マークとオペレーションパネルの | マークを合わせ、差し込む。

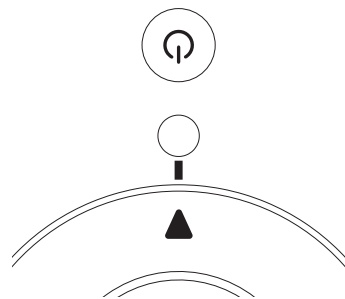

5. 電源が入っていることを確認し、運転ボタンを押す

- ・ 美容モードで動作します。約3分間、ミストを噴霧します。再度噴霧させる場合は運転ボタンを押してください。
- ・ 美容モードは、最適なミスト量と時間を設定しているため、ミスト量の変更、間欠運転、オフタイマーが動作しません。運転ボタン以外を押しても反応しません。



ミストをあてるときは

- ・ 本体ユニットのビューティアタッチメントと顔やデコルテ（首筋から胸元）との距離が、30cm程度となるようにしてご利用ください。
- ・ ミストの水分でアタッチメントの周囲や服、テーブルなどが濡れることがあります。気になる場合は、タオルで服を覆ったり、テーブルにタオルを敷いたりして、濡れないようにしてください。
- ・ ミストがエアコンなどの風の影響を受けないように本体を設置してください。

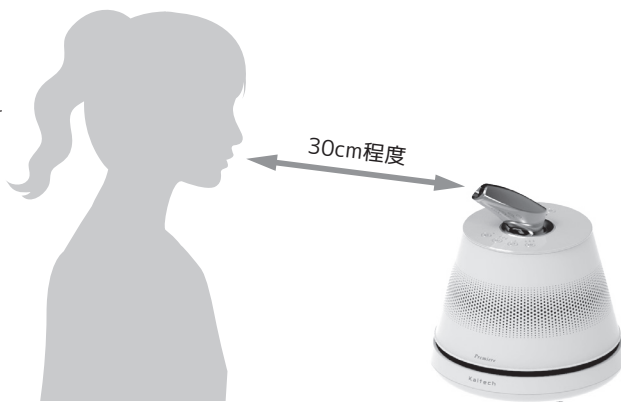

美容モード（3分間）終了後は

- ・ 本体ユニット内のミストを排出するため、約30秒間ファンが回ります。ファンの回転中は、風を顔に当てたり、ビューティアタッチメントをスマートバーに取り替えたりしないでください。



美容モード使用中にお肌のトラブルが発生したときは、使用を中止して医師にご相談ください。



美容モードを長時間使用すると、ビューティアタッチメントの表面が温かくなることがありますが、動作上問題ありません。

お手入れのしかた

通常のお手入れ（目安：1週間）

通常のお手入れは1週間を目安におこなってください。

お手入れ中は本製品や周囲を濡らさないように、乾いたタオルなどで拭きながら行ってください。

また、お手入れ中に本製品を濡らさないように、周囲に水分のない乾いた場所でおこなってください。

1. 電源プラグをコンセントから抜き、本体ユニットから電源コードを抜く

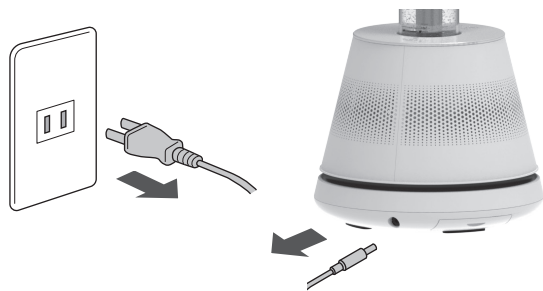

3. スマートバーを取り外し、給水口から内部に残った水を捨てる

スマートバーのはずしかたは

⇒P.17「3.スマートバーを取り外す」をご参照ください。

2. スマートヘッドを取り外す
スマートヘッドのはずしかたは、
⇒P.15「1.スマートヘッドを取り外す」
をご参照ください。



4. プレミアムタッチカバーを取り外す



5. オペレーションパネルを取り外す



6. 専用カートリッジを取り外す

- !** 専用カートリッジは長時間放置すると乾燥するので、お手入れ後はすぐに本体ユニットに取り付けてください。

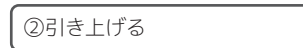
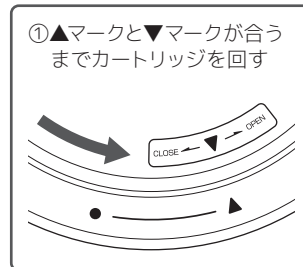

7. 本体ユニットの排水口から水を排出する

- ❗ 必ず排水口から排水する。
排水口以外から排水すると故障の原因となります。

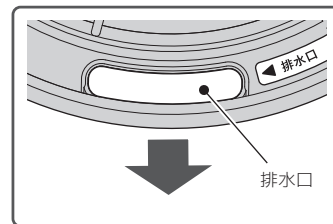

- ## 8. 汚れが残っている場合は、本体ユニットに水を入れて すすぎ、排水口から排水する

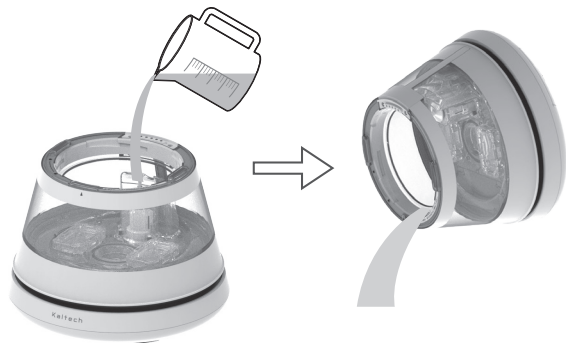

送風口に水が入らないように注意してください。
水が入ると故障の原因になります。



9. プレフィルタを取り外し、プレフィルタの汚れを市販のスポンジややわらかい布などで取り除く
※プレフィルタの表面を強くこすらないでください。

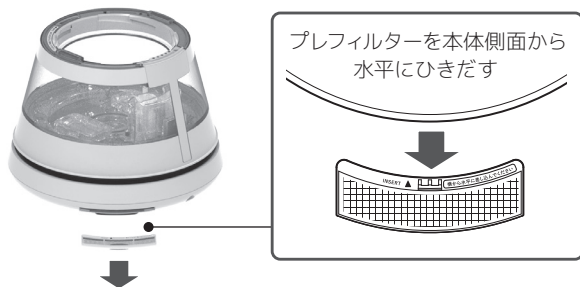

10. 再度組み立てる

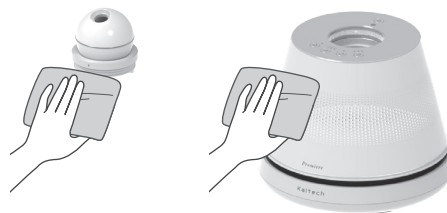

お手入れが完了したら、全体の水分や汚れをタオルなどで拭き取ってください。
拭き取りが完了したら組み立ててください。
組み立て方法は ⇒P.7「本体の組み立て」をご参照ください。

専用カートリッジの交換時期（目安：1日5時間使用した場合、約4カ月で交換 ※使用頻度、使用地域の水質により差があります。）

専用カートリッジは消耗品です(別売り)。 運転ランプ/スマートバーにサインがでたら交換の目安です。

専用カートリッジ購入の際は、カルテックホームページをご確認ください。

⇒<https://www.kaltec.co.jp/products/kl-h01/>

交換時期を過ぎて使用した場合、十分な効果を得られない場合があります。

※使用済みの専用カートリッジは、各自治体の区分に従って処分してください。

自治体の区分が不明の場合は、燃えないゴミとして処分してください。

運転ボタンを長押しすると、「カートリッジ交換のお知らせ」をリセットします。 ⇒P.14「各種ランプ表示について」

水の交換時期（目安：1日以上電源を入れなかった場合）

電源ONの状態では、光触媒機能によって水が浄化されるため、水の交換が不要です。

もし1日以上、電源をONにしなかった場合は、本体ユニット内の水の交換が必要です。

スマートバーの汚れが気になる場合

1. スマートバーを分離する

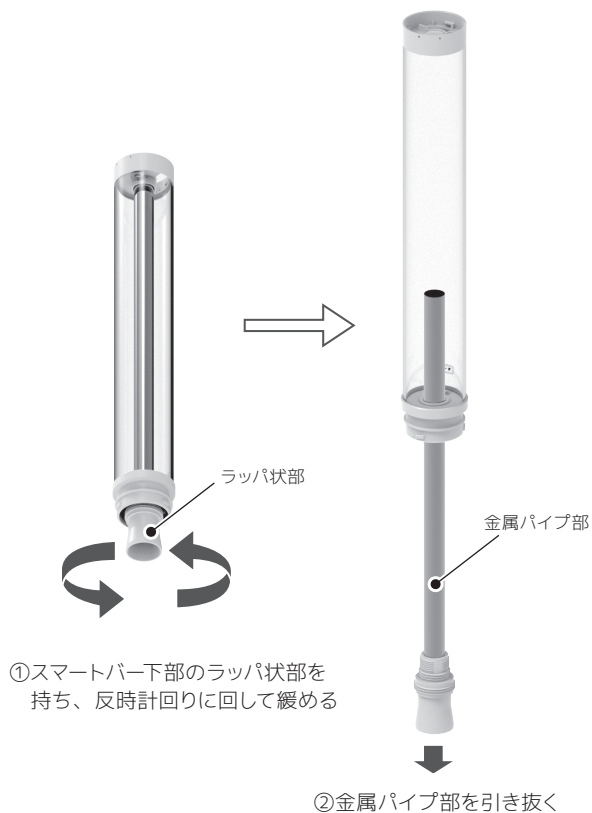

2. スマートバーを、水道水ですすいで清掃する



スマートバー内部の汚れがひどい場合は、市販の柔らかいブラシやスポンジなどで清掃する。固いブラシやたわしなどを使用すると、内部を傷つける恐れがあります。

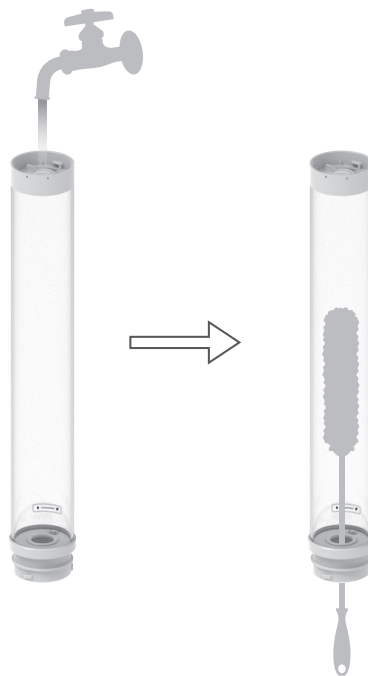

3. お手入れが完了したら、全体の水分や汚れをタオルなどで拭き取る



4. 金属パイプ部を再度取り付ける

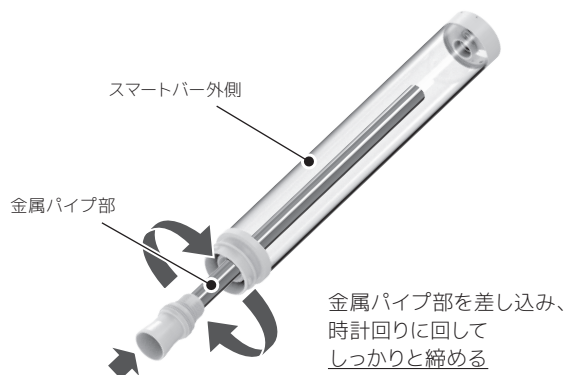

長期間使用しない場合

約10日間 本製品の電源を入れない場合や、シーズンオフなど長期間使用しない場合は、本体ユニットとスマートバーのお手入れが必要です。

お手入れ中は本製品や周囲を濡らさないように、乾いたタオルなどで拭きながら行ってください。

また、お手入れ中に本製品を濡らさないように、周囲に水分のない乾いた場所でおこなってください。











お手入れ後は、よく乾燥させてから保管してください。

専用カートリッジについて

長期間使用しない場合は、使用した専用カートリッジを廃棄してください。長期保存できませんので、再使用することはできません。

※専用カートリッジは、各自治体の区分に従って処分してください。自治体の区分が不明の場合は、燃えないゴミとして処分してください。

エラー表示

エラー内容	エラー表示				ブザー音	処置方法
	運転ランプ	スマートパーランプ	オフタイマーランプ	光触媒用LED		
転倒した	赤色点灯	赤色 ゆっくり点滅	 点滅 	消灯	あり	安定した平らな場所に置き、電源を入れなおす。 ⇒P.11「使い方」 ⇒P.10「設置場所について」
動作異常がある	赤色点灯	赤色 ゆっくり点滅	 点滅   点滅   点滅 	消灯	あり	電源を入れなおす。 ⇒P.11「使い方」 カスタマーセンターに症状を連絡する。 ⇒P.36「保証とアフターサービス」
本体内部で水位異常がある	赤色点灯	赤色 ゆっくり点滅	 点滅 	消灯	あり	本体内部の水を減らす。 ⇒P.22「7. 本体ユニットの排水口から水を排出する」 電源を入れなおす。⇒P.11「使い方」
オペレーションパネルが正しく装着されていない	—	—	—	2回点滅し消灯	あり	オペレーションパネルを正しく取り付ける。 ⇒P.7「本体の組み立て」 電源を入れなおす。 ⇒P.11「使い方」

安全機能について

転倒時運転停止装置	本体が傾いたり転倒や振動などにより、運転を停止します。
本体動作異常検出	本体内部でファンの回転異常やセンサーの異常などを検出すると運転を停止し、運転ランプとスマートパーランプでエラーを表示します。
オペレーションパネル検出	加湿運転中にオペレーションパネルが外れると運転を停止し、光触媒用 LED とブザー音でエラーをお知らせします。

こまったときは

こんなとき	ご確認ください
動作しない	<ul style="list-style-type: none">● 電源プラグはコンセントに正しく差し込まれていますか？ ⇒ 下記が正しく接続されていることを確認してください。<ul style="list-style-type: none">・ 電源プラグとコンセントの接続・ 専用 AC アダプターと専用電源コードの接続・ 専用 AC アダプター端子と本体の接続● 電源は入れましたか？ ⇒ 電源が入っていない場合、電源ボタンを押してください。
運転ランプが 橙色に点滅する	<ul style="list-style-type: none">● スマートバーに水が入っていますか？ ⇒ スマートバーに水を給水してください。
運転ボタンを押しても 加湿しない	<ul style="list-style-type: none">● スマートバーの中の水が少ない状態で運転を開始していませんか？ ⇒ 水量が少ない場合は、水を補給してください。
スマートバーに水が入っているのに 運転ボタンを押しても噴霧しない	<ul style="list-style-type: none">● 水が十分に補充されていますか？ ⇒ はじめて運転するときやお手入れ後に運転するときは、給水量が少ないと動作しない場合があります。十分に給水してください。● 運転予約中（運転ランプが青色に点滅）になっていませんか？ ⇒ 水ができるまでおまちください。

こんなとき	ご確認ください
運転ランプが 赤色に点灯する	<ul style="list-style-type: none"> ● 本体が安定した平らな場所に置かれていますか？ ⇒ 安定した平らな場所に置き、電源を入れなおします。
運転ランプが 白色に点滅する	<ul style="list-style-type: none"> ● 専用カートリッジを長期間使用していませんか？ ⇒ 専用カートリッジを交換してください。
ブザー音が鳴る	<ul style="list-style-type: none"> ● オペレーションパネルが本体ユニットにしっかり付いていますか？ ⇒ オペレーションパネルを取りはずし、もう一度取り付けなおしてください。 (⇒P.26「エラー表示」をご参照ください。)
本体のニオイが気になる	<ul style="list-style-type: none"> ● スマートバーに水を入れてから長時間たっていますか？ ● 本体やスマートバー、プレフィルタが汚れていませんか？ ⇒ P.20「お手入れのしかた」をご参照ください。 ● 専用カートリッジを長期間使用していませんか？ ⇒ P.23「カートリッジの交換時期」をご参照ください。
水のしずくの音がする	<ul style="list-style-type: none"> ⇒ 水をミストとして噴霧させる際の水音です。

安全上の注意

ご使用前に、この「安全上のご注意」を必ずお読みください。本製品を正しく安全にお使いいただくための記載をしています。

●本項目の表記について

 **警告** 火災や感電、けがの原因となり、死亡、または重傷を負う可能性がある内容

 **注意** やけどなどの軽傷を負う、または製品の故障や火災・感電などの損害が発生する可能性がある内容

 禁止されている行為

 必ず行わなければならない行為

警告

-  ● ACアダプターや電源コードを傷つけたり、傷んだ電源コードを使用しない。改造しない、無理に曲げない、引っ張らない、ねじらない。重いものを載せない、挟み込ませない。高温部に近づけない。
- ぬれた手で、ACアダプターや電源コードのプラグを抜き差ししない。
- タコ足配線はしない。
- 電源プラグのコンセントへの差し込みがゆるいときは使用しない。
- 本体や光触媒プレートの分解や改造、修理をしない。
- 吸込口や吹出口にたばこの灰や飲料水などの液体を内部に入れない。
※ 液体や異物が内部に入った場合は、電源を切り、本製品をお買い求めいただいた販売店にお問い合わせください。
- ビューティアタッチメント、スマートパー、スマートヘッド、本体ユニットの中、ファン吹出口には指や異物を入れない。
- 溶剤が付着した布・ピール等で本体や付属品を覆わない。
- 油類、アルコール、ベンジン、シンナーで拭いたり、ヘアスプレーや、殺虫剤をかけない。
※ 付着した場合は、拭き取ってください。
- 水道水以外の水を使用しない。
- 給水部以外、本体に水をかけたり、本体を水につけたりしない。本体を丸洗いしない。
- ファン吹出口には液体を入れない。



- 芳香剤、アロマオイル、化学薬品、洗剤など水道水以外のものはスマートバー、本体ユニット内部に入れない。
- 電化製品の上にのせたり、置いたりしない。
- 乳幼児やペットの手の届く範囲では使用しない。
- 海外では使用しない。(日本国内向け仕様です。)
- 踏みつけたり、落下させたりして、強い衝撃や振動を与えない。
- お年寄り、お子様、体が不自由な方、意思疎通が困難な方には、保護者や安全責任者から適切な指導監督を受けない限り単独では使用させない。
- お子様に玩具として遊ばせない。
- 梱包に使用しているビニール袋はお子様がお口にいたり、かぶって遊んだりさせない。
窒息等の危険があります。
- 屋外では使用しない。



- 交流100Vのコンセントを使用する。
- 付属の専用ACアダプターと専用電源コードを使用する。
- 電源プラグはコンセントの奥までしっかり差し込む。
- 電源プラグ、ACアダプターとの接続部のホコリなどは、定期的に取り除く。
- お手入れの際は、必ずコンセントから電源プラグを抜く。
- 雷が鳴ったら電源を切り、コンセントから電源プラグを抜く。
- 使用中、こげ臭いニオイや異音が出た場合は、電源を切り、コンセントから電源プラグを抜く。
- 電源コードに人が足をひっかかないよう電源コードを配置する。
- お手入れの際は中性洗剤を使用する。



注意 (美容モードご使用に関して)



- 次のような人は使用しない。
事故やトラブルの原因となります。
 - ・心臓疾病、傷害及びその疑いのある人
 - ・幼児や自分で意思表示できない人
 - ・温度や刺激の感覚が自覚できない人
 - ・自己免疫疾患のある人
- 次の人はご使用前に医師にご相談ください。
 - ・急性疾患の人・感染症疾患の人・悪性腫瘍のある人・有熱性疾患の人
 - ・高血圧の人や血液疾患のある人・発熱している人
 - ・糖尿病などの高度な末しょう循環機能障害による知覚障害のある人
 - ・神経障害のある人・皮膚病およびアトピー性皮膚炎の人
 - ・通院して薬を服用中の人
 - ・アレルギー体質、接触性皮膚炎等、皮膚に既往症のある人や使用に際してお肌に不安のある人



注意 (美容モードご使用に関して)

- 次のような場合や部位には使用しない。事故やトラブルの原因となります。
 - ・お肌に傷や発疹、炎症やかゆみ等の異常がある場合
 - ・酒気帯びの場合
 - ・口内や陰部、粘膜など
 - ・眼球
- ご自身で判断ができない場合は、使用前に医師にご相談ください。
- 自分の意思表示をできない人には使わせない。
- 子供や身体の不自由な人だけの使用は避ける。
- 子供は保護者同意のうえ、保護者または専門家などの監督下で使用する。



注意



- 以下の場所では使用しない。
 - ・カーテンや洗濯物などで吹出口が塞がれる恐れのある場所
 - ・浴室など、水がかかったり、湿気の多い場所
 - ・食用油など、油成分が浮遊している場所
 - ・激しい振動のある場所
 - ・スプレーや、化学薬品を使う場所
 - ・可燃性ガス／爆発性ガス／腐食性ガスのある場所
 - ・直射日光が当たったり極端な高温になる場所
 - ・不安定な場所
 - ・エアコン、暖房器具などの風の当たる場所
 - ・電磁調理器やスピーカーの近くなど磁気の多い場所
 - ・テレビやラジオが近い場所
 - ・除細動器を使用する近くの場所
 - ・本製品には磁石を使用しているため、クレジットカード、磁気系の記憶メディアなどを近づけない。
ペースメーカーを使用される方は近づかない。
- 本製品の上に物を置かない。また、冷暖房機具を近くに設置したり、火気を近づけたりしない。
- 使用中、本体が高温になった場合は、本体に触れない。
- 本製品の上に乗ったり、寄りかかったりしない。
- 本製品を傾けたり、さかさまにしない。
- 本製品をゆすったりしない。
- 本製品を落としたりしない。

- スマートバーや本体内部の水を飲まない。
- スマートバーやスマートヘッドを外したままで使用しない。
- スマートヘッドの吹出部を塞いで使用しない。
- スマートヘッド、スマートバー、専用カートリッジの取付けや取外しに強い力を加えない。
- スマートバーの規定量以上に水を入れない。



- 本体ユニット内部に直接水を給水せず、必ずスマートバーに給水してください。
- 電源コードは必ず電源プラグを持って抜いてください。また、電源プラグを抜く前に必ず電源を切ってください。
- 長期間使用しないときは、電源プラグをコンセントから抜き、スマートバー、本体ユニット内部の水を捨ててください。
- 発煙型の殺虫剤など、室内を薬品消毒するときは、電源を切り、シートなどで覆い、本製品に薬品が付着しないようにしてください。室内を薬品消毒したあとは、必ず室内をよく換気してから運転を再開してください。
- 本製品を廃棄するときは、各自治体の指示にしたがって、正しく廃棄してください。
- 丈夫で水平な安定した場所に設置してください。
- 給水の際は加湿を停止して給水してください。
- 排水の際は電源を切り、電源プラグを抜いてから排水してください。
- 壁や水気を嫌うものから離して使用してください。
- 本体から水が漏れてきた場合はただちに電源プラグを抜き、スマートバー及び本体ユニット内部の水を捨ててください。
- 凍結の恐れがある場合は水を捨ててください。
- 専用カートリッジの交換お知らせ表示が白色に点滅した際は必ず専用カートリッジを交換してください。専用カートリッジを交換せずに長時間使用することは止めてください。
- 移動させるときは必ず運転を停止し電源プラグを抜く。スマートバーや本体ユニット内部から水を捨ててください。
- 取り付け不備、取り扱い不備による事故、損傷については、当社は責任を負いません。

仕様

品名・型番	Yuragi 潤水 プルミエール 美容加湿器 KL-H01				
加湿適用床面積※ ¹ (強モードの場合)	木造和室：約 5 畳 (約 8 m ²) プレハブ洋室：約 8 畳 (約 14 m ²)				
AC アダプター	入力：AC100V 50/60Hz 出力：DC36V				
定格電圧	DC36V				
運転モード	待機時※ ²	弱	中	強	美容※ ³
消費電力 (W)	5	20	28	40	39
1時間あたりの電気代 (円)※ ⁴	約 0.16	約 0.62	約 0.86	約 1.24	約 1.21
加湿量 (ml/h)※ ⁵	—	100	200	300	15※ ⁶
最大連続加湿時間 (h)※ ⁷	—	12	6	4	—
使用温度範囲	0℃～ 40℃				
オフタイマー (h)	1 時間 / 2 時間 / 4 時間				
外形寸法 (mm)	直径：245mm × 高さ：653mm (スマートバーを除く本体の高さ：202mm)				
質量 (kg)	約 2.9 kg (専用カートリッジ、スマートバー、スマートヘッド装着、未注水の場合)				
タンク容量 (リットル)	約 1.2 リットル				
電源コード長さ (m)	約 2.7m (AC アダプター約 1.5m + 電源コード約 1.2m)				
セット内容	本体 (スマートバー・スマートヘッド1種・プレミアムタッチカバー、オペレーションパネルは装着済) / スマートヘッド2種 (専用ポーチ入) / ビューティアタッチメント1個 (専用ポーチ入) / 専用カートリッジ1個 / 専用ACアダプター1個 / 専用電源コード1個 / 取扱説明書 (本書)				

- ※1 (社) 日本電機工業会規格 JEM1426 に基づいた適用畳数です。使用環境によって加湿能力が変化するため、適用畳数は目安です。
- ※2 待機時も本体電源は常に ON の状態にしてください。光触媒を稼働し続け、菌の発生を抑制します。
- ※3 ビューティアタッチメント装着時専用モードです。
- ※4 新電力料金目安単価 31 円 / kWh (税込) で計算しています。
使用する時期、部屋などの諸条件による変動があります。(2022 年 12 月現在)
- ※5 温度 20°C / 湿度 30% の環境における加湿量。
- ※6 美容モード稼働時 3 分間のトータル加湿量。
- ※7 1,200ml (スマートバー 950ml + 本体トレイ使用可能量 250ml) 満水の場合。

・仕様および外観は予告なく変更する場合があります。

● 寸法図 (mm)

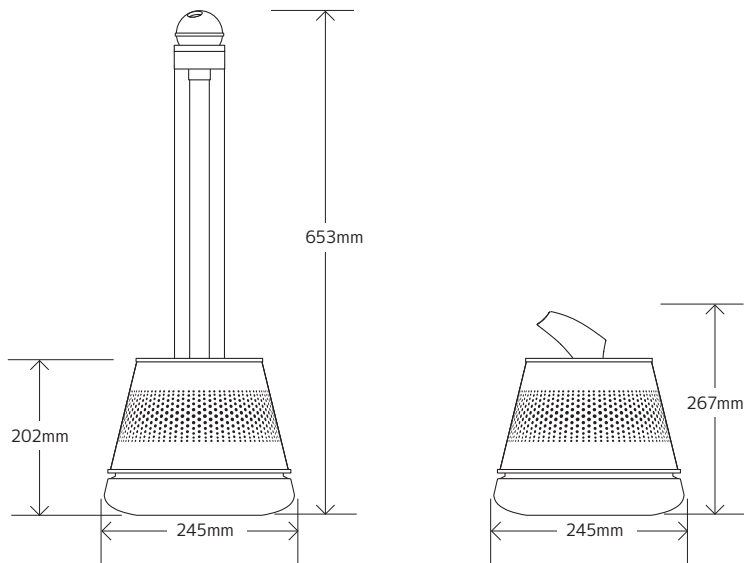

保証とアフターサービス

■保証書（添付）

- この取扱説明書には、保証書が添付されています。添付されている保証書には、必ず「お買い上げ年月日・お買い上げ販売店名」等、所定項目の記入をお確かめのうえ、大切に保管してください。
- 保証期間は、お買い上げ日から1年間です。

■修理を依頼されるときは

- 保証期間中の修理：
保証書の記載内容により、保証書の規定に従って、弊社が修理させていただきます。修理のご依頼時には、保証書をご提示ください。
- 保証期間経過後の修理：
修理が可能な場合は、ご要望により有料で修理いたします。

■補修用性能部品の保有期間

弊社は、本製品の補修用性能部品を製造打切後、6年間保有しています。性能部品とは、その製品の機能を維持するために必要な部品です。

■アフターサービスのお問い合わせ

修理に関するご相談ならびにご不明な点などは、弊社カスタマーセンターにお問い合わせください。

※製品に異常のある場合、お客様自身で修理されると大変危険です。絶対にしないでください。

〈無料修理規定〉

1. 取扱説明書にしたがった正常な使用状態で、保証期間内に故障した場合には、弊社が無料修理いたします。
 2. 保証期間内でも、次の場合には有料修理となります。
 - (a) 保証書(本書)のご提示がない場合。
 - (b) 保証書(本書)にお買い上げ年月日・お客様名・販売店名の記入がない場合、または字句を書き換えられた場合。
 - (c) 使用上の誤り、または不当な修理や改造による故障・損傷。
 - (d) お買い上げ後に本製品を落下させた場合など、お客様の過失による故障・損傷。
 - (e) 火災・公害・異常電圧・定格外の使用電源(電圧、周波数)、および地震・雷・風水害その他天災地変など、外部に原因がある故障・損傷。
 - (f) 適正な使用用途以外(例：屋外に設置・船舶に搭載)に使用された場合の故障・損傷。
 - (g) ご使用によるキズ・汚れ・変色等、経年劣化や保管上の不備による損傷。
 - (h) 可燃性ガス/爆発性ガス/腐食性ガスのある場所で使用された場合の故障・損傷。
 - (i) 第三者から転売品の購入、または譲渡された商品の故障・損傷。
3. 本書は日本国内においてのみ有効です。
This warranty is valid only in Japan.
4. 個人情報の取り扱いについて
保証書(本書)にご記入いただいたお客様の個人情報は、保証期間内のサービス活動や保証期間経過後の安全点検活動に利用させていただく場合があります。あらかじめご了承ください。お客様の個人情報は弊社にて厳重に管理いたしますが、保守会社などに修理を委託する場合、お客様の個人情報を預託する場合がございます。その場合においても弊社が厳重に管理いたしますので、あわせてご了承ください。

Kaltech

カスタマーセンター



0800-999-0830

通話料無料

受付時間：9：00-17：00

(平日 12 時～13 時、土・日・祝日は除きます)

※年末年始、その他都合によりお休みさせていただくことがあります。予めご了承ください。

保証書

持込修理

- ★この保証書は本書に明示した期間・条件のもとにおいて、修理をお約束するものです。したがって、この保証書によって保証書を発行している者(保証責任者)、およびそれ以外の事業者に対するお客様の法律上の権利を制限するものではありません。
- ★保証期間経過後の修理につきましては、本製品をお買い求めいただいた販売店にお問い合わせください。
- ★持込修理の対象商品を送付いただく際の送料などはお客様の負担となります。
- 保証期間中に故障が発生した場合は、本製品と保証書(本書)をご用意のうえ、カスタマーセンターにご依頼ください。お買い上げ年月日、販売店名など記入もれがあると無料修理できません。記入のない場合は、カスタマーセンターにお申し出ください。
- 第三者から転売品の購入、または譲渡された商品につきましては保証対象外となります。
- 保証書(本書)は再発行いたしません。大切に保管してください。

品名	Yuragi 潤水 プルミエール 美容加湿器	型番	KL-H01
お客様	お名前 　　ふりがな 様	お買い上げ販売店名・住所・電話番号	
	ご住所 　　〒		
	☎ 　　　()		
保証期間	お買い上げ年月日 年 月 日より 1年間	修理メモ	

Kaltech