

開梱・付属品の確認

A. スタンド本体：1個

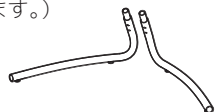

B. スタンド脚：2個
(スタンド脚には接合用のビス2本があらかじめ取り付けられています。)



C. ビス：6本
(スタンド本体取付用・転倒防止バンド取付用)

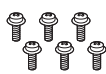

D. ビス：2本
(スタンド脚取付用)



E. 木ネジ：1本
(転倒防止用バンド取付用)



F. 転倒防止用バンド：1本

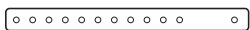

G. コードクリップ



H. 取扱説明書(本書)：1部

設置場所について

- 丈夫で水平な安定した場所に設置してください。
- 床からの高さ50cm~1.5mに設置することを推奨します。
- 光触媒フィルターの取りはずしや、操作に必要なスペースを確保してください。
- 地震や振動等での転倒・落下によるけがなどの危害を軽減するために、転倒・落下防止対策をおこなってください。(必要に応じて付属の転倒防止用バンドFで固定してください。)

※下図の本体はKL-W01です。

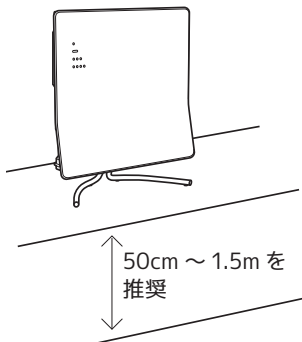

- ※ 転倒防止用バンドは、すべての地震や振動に対してその効果を保証するものではありません。
- ※ 転倒防止用バンドを取り付ける台や壁の強度によっては、転倒・落下防止効果が大幅に損なわれます。その場合は、適切な補強をおこなってください。
- ※ 後方には倒れることがあります。壁などに近づけて設置し、固定したあとは、本製品を押ししたり持ち上げたりしないでください。

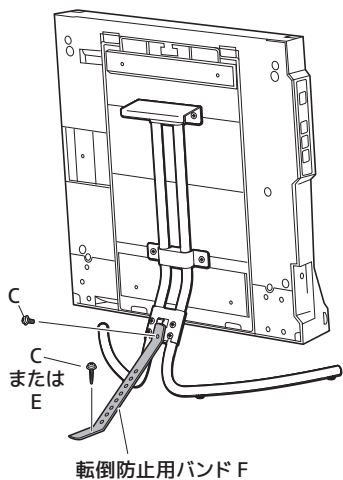

- 移動させるときは、電源プラグをコンセントから抜き、転倒防止用バンドをはずしてから、背面の持ち手を持って移動させてください。

安全上のご注意 必ずお守りください

ご使用前に、この「安全上のご注意」を必ずお読みください。本製品を正しく安全にお使いいただくための記載をしています。

●本項目の表記について

警告 火災や感電、けがの原因となり、死亡、または重傷を負う可能性がある内容

注意 やけどなどの軽傷を負う、または製品の故障や火災・感電などの損害が発生する可能性がある内容

禁止されている行為 **必ず行わなければいけない行為**

警告

- 不安定な場所に置かない。
- 強い衝撃や振動を与えない。
- 対応機種以外には使用しない。改造して使用しない。
- 乳幼児やペットの行動範囲では使用しない。

● 取り付けには付属のビスを使用し、すべてのビスをしっかりと締める。

注意

- フロントパネルだけを持たないでください。
- 本製品の上に物を置かないでください。
- 踏みつけたり、転倒させたりして、強い衝撃を与えないでください。

- 丈夫で水平な安定した場所に設置してください。
- 本製品を廃棄するときは、各自治体の指示にしたがって、正しく廃棄してください。
- 取り付け不備、取り扱い不備による事故、損傷については、当社は責任を負いません。

保証とアフターサービスについては、本体に付属の「取扱説明書」をご参照ください。

Kaltech カスタマーセンター

0800-999-0830 通話料無料

受付時間：9：00-17：00（平日12時～13時、土・日・祝日は除きます）

カルテック株式会社

W01C-tr ver.1.0

Kaltech

KL-Wシリーズ用スタンド

取扱説明書

KL-W01-C

このたびは、本製品をお買い上げいただきありがとうございます。ご使用前に本書を必ずお読みになり、正しく取り付けてください。本製品の使用方法に関しましては、KL-Wシリーズ本体に付属の「取扱説明書」を合わせてご参照ください。



仕様

品名・型番	KL-W シリーズ用スタンド KL-W01-C
外形寸法	幅 350mm × 高さ 380mm × 奥行 190mm
質量	約 600g

●寸法図 (mm)

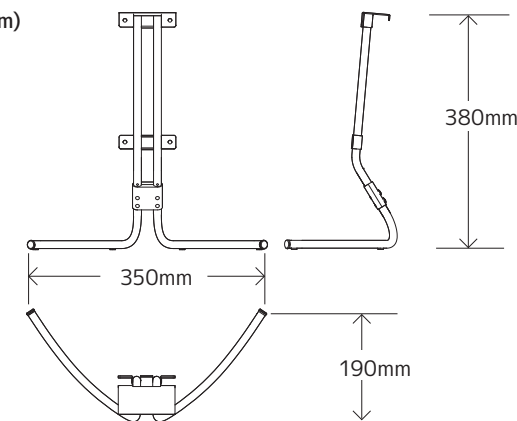

設置手順

取り付けには、プラスドライバー（JIS 2番）をご用意ください。

作業を始められる前に

既に壁面設置でご使用のKL-Wシリーズ本体にスタンドを取り付ける場合、KL-Wシリーズ本体に付属の取扱説明書をご参照の上、壁面からKL-Wシリーズ本体と固定アングルを取り外してください。

1

KL-Wシリーズ本体背面に固定用アングルを取り付ける

- ① 固定用アングルをKL-Wシリーズ本体上部のフックに差し込みます。
- ② 固定用アングル下部の固定部をカチッという音がするまで押さえます。
- ③ KL-Wシリーズ本体底面をビス（KL-Wシリーズ本体付属）で固定します。詳しくは、KL-Wシリーズ本体に付属のスタートガイドをご参照ください。

表面を下に

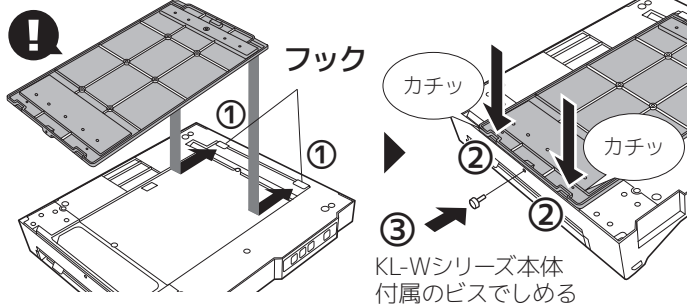

2

KL-Wシリーズ本体背面に取り付けた固定用アングルにスタンド本体を取り付ける

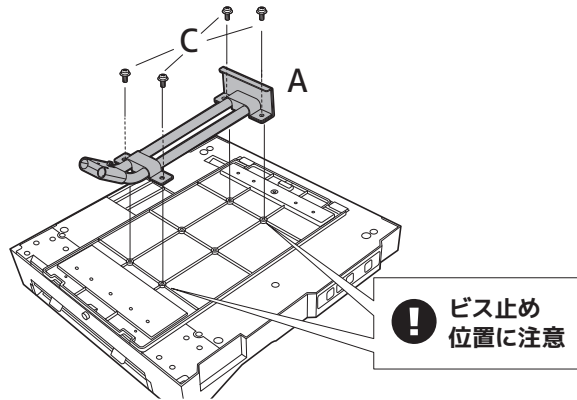

！ スタンド本体の向きに注意して取り付けてください。

3

スタンド本体にスタンド脚を取り付ける

- ① スタンド脚の接合用ビスをゆるめて準備します。
- ② スタンド脚をスタンド本体に差し込みます。スタンド脚の接合用ビスの首が、スタンド本体差し込み口の切り欠き部の奥までくるようにしっかりと差し込んでください。

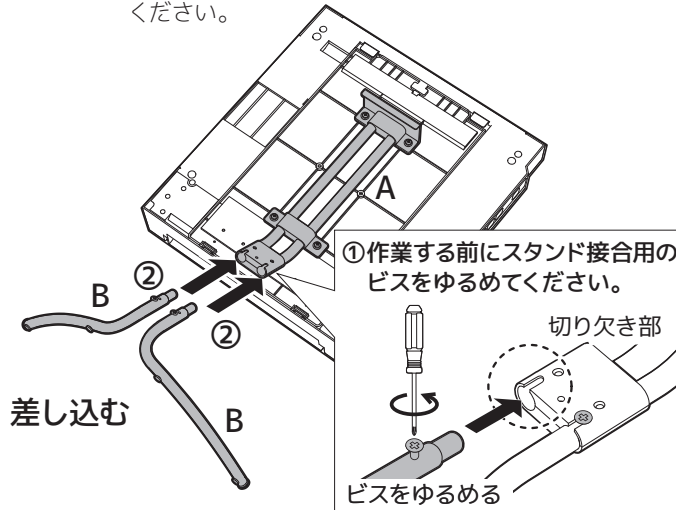

- ③ スタンド脚のビスをしめて固定します。
ビス留めの順番 ① Dのビス：2個
② スタンド脚に予め取り付け済みのビス：2個

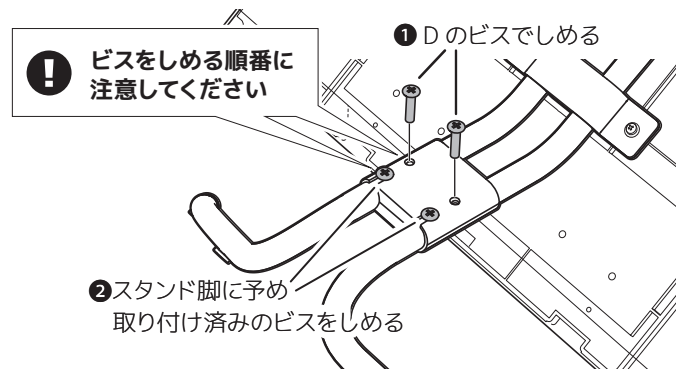

！ スタンド脚の向きに注意して取り付けてください。

4

ACアダプターを接続する

- ① ACアダプターの端子を図のようにKL-Wシリーズ本体に差し込み、切り欠きにコードを挟み込みます。ACアダプターと電源コードの接続については、KL-Wシリーズ本体に付属のスタートガイドをご参照ください。
- ② 必要に応じ、スタンド本体にコードクリップを取り付け、コードを固定します。（コードクリップ裏面にはあらかじめ両面テープが貼付されています。）
- ③ 光触媒フィルターの保護テープをはずします。（※はじめてご使用の場合）

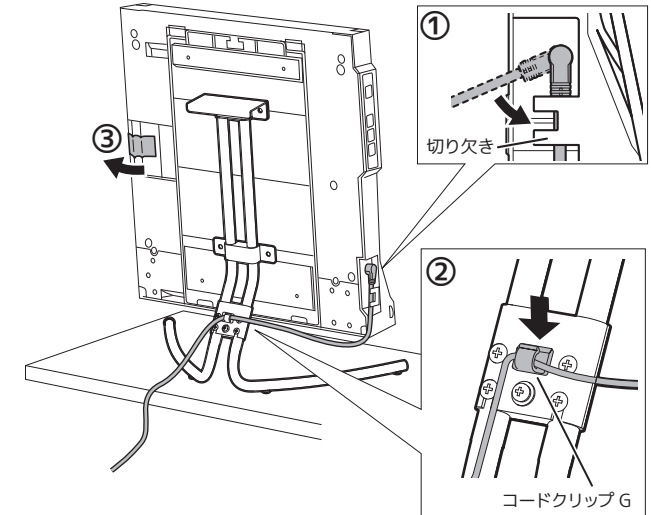

必要に応じて転倒防止用バンド F を取り付けてください。（表面「設置場所について」参照）

5

フロントパネルを取り付ける

- ① フロントパネルのつめを本体上部の溝にかけます。
- ③ カチッと音がするまでパネルを押さえます。

※下図のフロントパネルはKL-W01のものです。

